

2011-2012



Viehtransporter



Komplettes Viehtransporter-Angebot,

**Aufbau 2,40 m breit,
Höhe des Dachs 2,10 m**



GB 40



GB 45



GB 53 Rassol



GB 61 Rassol



GB 62



GB 75



GB 80



Robuste Türhalterung

Zu 100 % von Jeantil entwickelt und hergestellt



GB 80 mit Verladegittern



GB 45

Herstellungsqualität

- Einteiliger Aufbau
- Seite aus Formblech
- Verstärkungspfeiler von 100 x 50 mit Fahrgestell-Basis verbunden
- Boden aus Riffelblech einer Dicke von 3-5 mm, an den Seiten 70 mm umgebogen
- Seitentür vorne rechts mit Trittbrett

Know-how

- Entwicklung der Reihe in Zusammenarbeit mit Tierhaltern
- Verstärkte Struktur
- Stark versteifter U-förmiger Rahmen
- Rohrrahmen 150x100 mm für GB 75-80-100
- V-Deichsel
- Auslegung und Herstellung durch Jeantil

Hohe Lebensdauer

- Schweißkonstruktion
- Dachverstärkung
- Doppelte Verriegelung der Türen
- Neue grüne Metallic-Lackierung

Vielseitigkeit

- Für alle Arten von Vieh verwendbar
- Dachhöhe 2,1 Meter
- System zur Blockierung der Türen bei 90° und 135°
- Zahlreiches anpassbares Zubehör zur Kontrolle des Verhaltens der Tiere

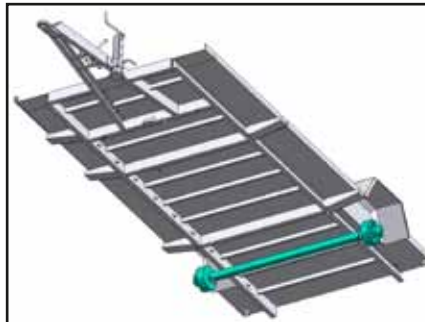

Fahrgestell



Höhe des Dachs bei 2,10 Meter



GB 62 beim Beladen



Rand des Bodenblechs an den Seiten umgebogen

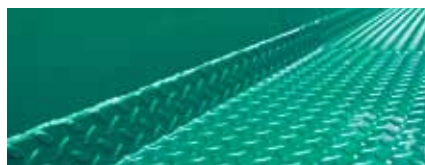

Vordere Seitentür mit Trittbrett



Vordere Seitentür mit Trittbrett

Tabelle zur Fahrzeugwahl

	GB 40	GB 45	GB 53	GB 61	GB 62	GB 75	GB 80	GB 100
Rindertransport (1)	5-6	6-7	7-8	9-10	9-10	10-12	12-14	14-16
Kälber (<100 kg)	15-16	18-19	21-22	24-25	24-25	28-29	31-32	35-36
Große Rinder (>700 kg)	4-5	5-6	6-7	8-9	8-9	9-10	11-12	12-13
Schaftransport (2)	29-30	34-35	42-43	48-49	48-49	54-55	61-62	70-71
Schweinetransport (3)	16-17	20-21	23-24	27-28	27-28	31-32	35-36	40-41
Ferkel (25 kg)	60	75	85	100	100	115	125	145
Sauen (250 kg)	8-9	10-11	12-13	14-15	14-15	16-17	18-19	21-22

(1) für Rinder eines mittleren Gewichts von 400 kg

(2) für Schafe eines mittleren Gewichts von 35 kg

(3) für Schweine eines mittleren Gewichts von 100 kg

Viehtransporter 1 oder 2 Achsen, ausgerüstet für leichtes Verladen



GB 61 Rassol



Hydraulisches Senken des Aufbaus

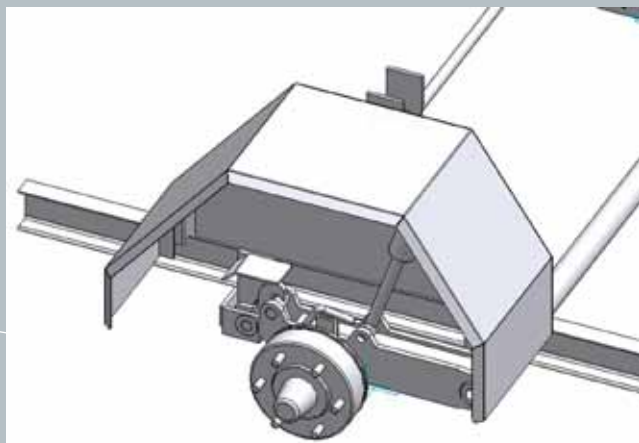

Rassol-Funktionsprinzip

Komfortable und einfache Verwendung

Ganz leichter Zugang

- Hochklappbare Verladebrücke (außer Rassol), federunterstützt
- Rassol-System: Hydraulisches Senken des Aufbaus bei GB 40 bis GB 61
- Mechanische Verriegelung der Rassol-Achse für den Straßentransport

Leichtes Verladen

- 2 rückwärtige komplett öffnende Türen (2,2 m) für leichteren Durchgang der Tiere.
- Jede Tür kann einzeln komplett geöffnet werden.
- Verzinkte Verladegitter, 4 m lang, auf Schienen gleitend
- Verzinkte Verladegitter, 3-4 m lang, einfahrbar

Reduzierte Wartung

- Dichter Boden mit zwei Entleerungsstopfen
- Neuer Metallic-Lack
- Leichte Reinigung

Wendigkeit

- Nachlaufenkachse an GB 100

Bessere Stabilität

- Die Modelle GB 62 bis GB 100 verfügen für erhöhte Belastbarkeit und Stabilität über zwei Achsen
- Höhenverstellbare Ringe an den Zweiachsen-Modellen
- 4 bis 6 Ringe zum Festmachen der Tiere im Innern des Aufbaus

Straßenzulassung

- Hydraulische Bremsung an allen Fahrzeugen des Angebots
- Entspricht den Straßenverkehrsvorschriften der EG
- Abgenommen durch DREAL
- Geschützte Beleuchtung, Doppellampe



Verladegitter auf Schiene



Zwei Achsen



Verstellbare Kupplung



Unabhängiges Öffnen der einzelnen Türen



In Verladeposition absenkbare Brücke

Technische Daten der Viehtransporter GB 40 bis 100

	GB 40	GB 45	GB 53	GB 61	GB 62	GB 75	GB 80	GB 100
Höchstzulässiges Gesamtgewicht	5 260	6 000	7 110	8 110	8 300	9 900	11 000	16 440
Nutzlast (kg)	4 000	4 500	5 500	6 000	6 000	7 500	7 500	12 000
Breite des Aufbaus	2,40 m	2,40 m	2,40 m	2,40 m	2,40 m	2,40 m	2,40 m	2,40 m
Gesamtbreite A	2,55 m	2,55 m	2,55 m	2,55 m	2,55 m	2,55 m	2,55 m	2,55 m
Gesamtlänge B	5,50 m	6,30 m	7,10 m	7,90 m	7,90 m	8,70 m	9,50 m	11,30 m
Länge des Aufbaus C	3,90 m	4,70 m	5,50 m	6,30 m	6,30 m	7,10 m	7,90 m	9 m
Höhe der blechverkleideten Seite	1,37 m	1,37 m	1,37 m	1,37 m	1,37 m	1,37 m	1,37 m	1,37 m
Gesamte Innenhöhe	2,10 m	2,10 m	2,10 m	2,10 m	2,10 m	2,10 m	2,10 m	2,10 m
Bodenhöhe	0,53 m	0,58 m	0,6 m	0,63 m	0,63 m	0,64 m	0,64 m	0,75 m
Bodenhöhe mit gesenktem Rassol-System (1)	0,25 m	0,25 m	0,25 m	0,27 m	-	-	-	-
Achsen:	60-6	70-6	70-6	80-6	2x70-6	2x80-6	2x80-6	2x90-10
Bremse	hyd	hyd	hyd	hyd	hyd	hyd	hyd	hyd

* mit Standardausrüstungen

(1) für eine Kupplungshöhe von 0,50 m und Standardräder

Die Maschine entspricht den Sicherheitsnormen.

Wir behalten uns das Recht vor unsere Maschinen und ihre technischen Daten jederzeit zu ändern. Die Nutzlast kann vom Eigengewicht abhängen, das sich je nach Ausrüstungen und Optionen ändert.

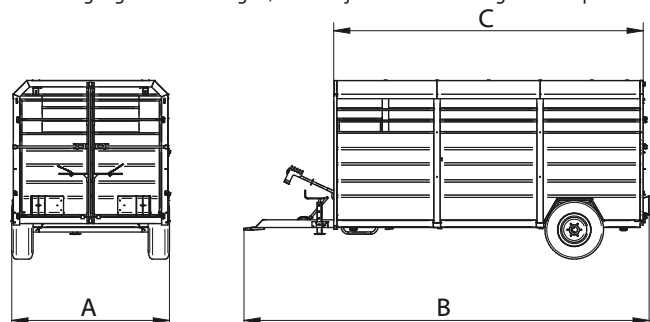

Große Auswahl von Inneneinrichtungen und Zubehör für die Reihe GB



Gleitschiene



Handgriff geschützt vor Öffnung durch Tiere

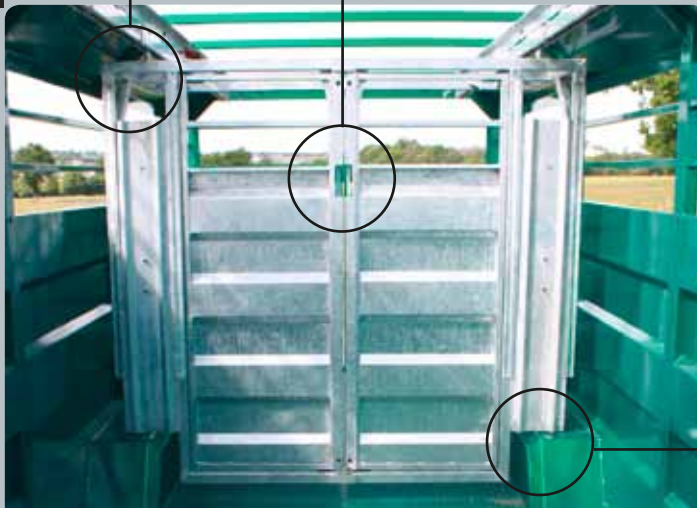

Schiebetrennwand mit zwei Türen



Tür mit eigenständiger Sperre



Verstellbare Klappe für eine optimale Raumnutzung



Einteilig verschiebbare Trennwand auf Schiene



Schiebetrennwand-Verriegelung

Benutzungskomfort

- Mechanische Stütze
- Einfach wirkender hydraulischer Stützfuß
- Doppeltwirkender hydraulischer Stützfuß
- Verschiebbare Innentrennwand
- Innentrennwand mit abnehmbarer Tafel oder zwei Flügeltüren
- Auf Schienen verschiebbare Innentrennwand, alle 40 cm verstellbar mit Durchgang
- Haspel vorne
- Werkzeugkasten

Verletzungen werden vermieden

- Rutschfeste Innenbeschichtung (Kunstharz und Kies)
- Keine scharfen Kanten
- Abgerundete Radkästen
- Minimales Spiel zwischen verschiebbaren Trennwänden und Aufbau.

Funktionsicherheit

- Verstärkung des Dachs
- Weiße Sonnenschutzplane
- Planenqualität (160 g/m²)
- Reserverad

Export-Option

- Hohe Deichsel
- Augbolzen Ø 40, Ø 50 oder K 80
- Druckluftbremse
- Auflaufbremse
- Radkeile aus verzinktem Stahl



Rutschfeste Innenbeschichtung



Abgerundete Radkästen



Weiße Plane



Trennwand, 1 Tafel, 4 Positionen



Feste Trennwand, 2 Türen



Reserverad



Haspel vorne



Auflaufbremse



Hohe Deichsel



Radkeile, verzinkt

Tabelle aller Optionen

	GB 40	GB 45	GB 53	GB 61	GB 62	GB 75	GB 80	GB 100
Straßenverkehrszulassung								
Bescheinigung der DRIRE für 25 km/h	●	●	●	●	●	●	●	●
Ausrüstung des Aufbaus								
Einteiliger Aufbau	●	●	●	●	●	●	●	●
Breite des Aufbaus 2,40 m	●	●	●	●	●	●	●	●
Zusammenklappbare Innentrennwand	□	□	□	□	□	□	□	□
Verschiebbare Innentrennwand 1 Tafel	□	□	□	□	□	□	□	□
Verschiebbare Innentrennwand 2 Türen	□	□	□	□	□	□	□	□
Verladegitter, von 3 bis 4 m ausziehbar, verzinkt	□	□	□	□	□	□	□	□
2 auf Schienen gleitende 4-m-Verladegitter (ab GB 53)	□	□	□	□	□	□	□	□
2 auf Schienen gleitende 5-m-Verladegitter (ab GB 61)	□	□	□	□	□	□	□	□
Kunstharz-Kies-Bodenbeschichtung	□	□	□	□	□	□	□	□
Rückwärtige Türen 2 Flügel einer Breite von 2,20 m	●	●	●	●	●	●	●	●
Unabhängiger Verschluss der rückwärtigen Türen	●	●	●	●	●	●	●	●
Vordere rechte Tür	●	●	●	●	●	●	●	●
Klappbare Verladerampe, Breite 2,20 m	□	□	□	□	□	□	□	□
Fahrgestell-Ausrüstung								
Mechanische Stütze	●	●	●	●	●	●	●	●
Hydraulischer Stützfuß	□	□	□	□	□	□	□	□
Rassol-Achse	□	□	□	□	□	□	□	□
Reserverad	□	□	□	□	□	□	□	□
Zubehörteile								
Schutzplane	□	□	□	□	□	□	□	□
Werkzeugkasten	□	□	□	□	□	□	□	□
Radkeile	□	□	□	□	□	□	□	□
Haspel vorne	□	□	□	□	□	□	□	□
Räder								
10,0 / 75 -15,3	●							
11,5 / 80 -15,3	□	●						
12,5 / 80 -15,3		□	●		●			
13,0 / 65 -18		□	□	●	□	●	●	●
285 / 70 R 19,5 runderneuert	□	□	□	□	□	□	□	□
305 / 70 R 19,5 runderneuert		□	□	□	□	□	□	□

● Standard □ Option

REIFEN-DATEN

Abmessungen	Marke	Profil	Anzahl der Lagen Tragfähigkeitsindex	Durchmesser in mm	Breite in mm	Last je Rad in kg		Aufblasdruck in bar
						25 km/h	40km/h	
10,0 / 75 - 15,3	Mitas		14	760	264	1785	1500	4
11,5 / 80 -15,3	Mitas		14	845	290	2525	2120	4
12,5 / 80 -15,3	Mitas		14	889	307	3065	2575	4,3
13,0 / 65 -18	Mitas		16	890	336	3245	2725	5
285 / 70 R 19,5 runderneuert	Runderneuert		Radial	911	297	3220	-	5
305 / 70 R 19,5 runderneuert	Runderneuert		Radial	941	320	3536	-	5

Die erste komplette Lösung für **Ausucht • Transport • Verteilung**



SCM JEANTIL – Z.I. des Charmilles – 53390 SAINT AIGNAN SUR ROË
Tél : 00 33 2 43 06 69 69 – Fax : 00 33 2 43 06 69 08 – Site internet : www.jeantil.com - e-mail : scm@jeantil.com